

音響機材持込について

◎PA 卓

設置位置の指定はありませんが客席U列 22 番足下に  
音響卓電源 C型 30A と XLR の入出力があります。

◎ワイヤレスマイクの持込について

B 帯 アナログ・デジタル機器については敷地内で使用していますので  
使用出来ないチャンネルがあります。  
別資料をご参照ください。  
TVWS 帯・1.2GHz 帯の持込は、特定ラジオマイク運用調整機構へ  
運用連絡をお願いします。  
C 帯・2.4GHz 機器のお持ち込みについては制約はございません。  
お持ち込みの機器に、認証マークが無い機器のお持ち込みはできません。



◎音響機器のお貸出

音響卓 YAMAHA LS9-16

MonitorSP EV FMx1202 Sx300 等

お手数ですが詳細はお問い合わせください

◎音響電源について (概要)

上手 C 型 30A 常時 4 回路 MAX 8 回路  
(さらに単相三線 200A カムロック (E1016) 音照兼用)  
下手 C 型 30A 4 回路 (MAX 6 回路)  
客席 C 型 30A 1 回路

楽器電源や照明の純直オーダーとの調整をお願いします。  
※持込用電源は事前にご確認ください。

ホールスピーカー系統図

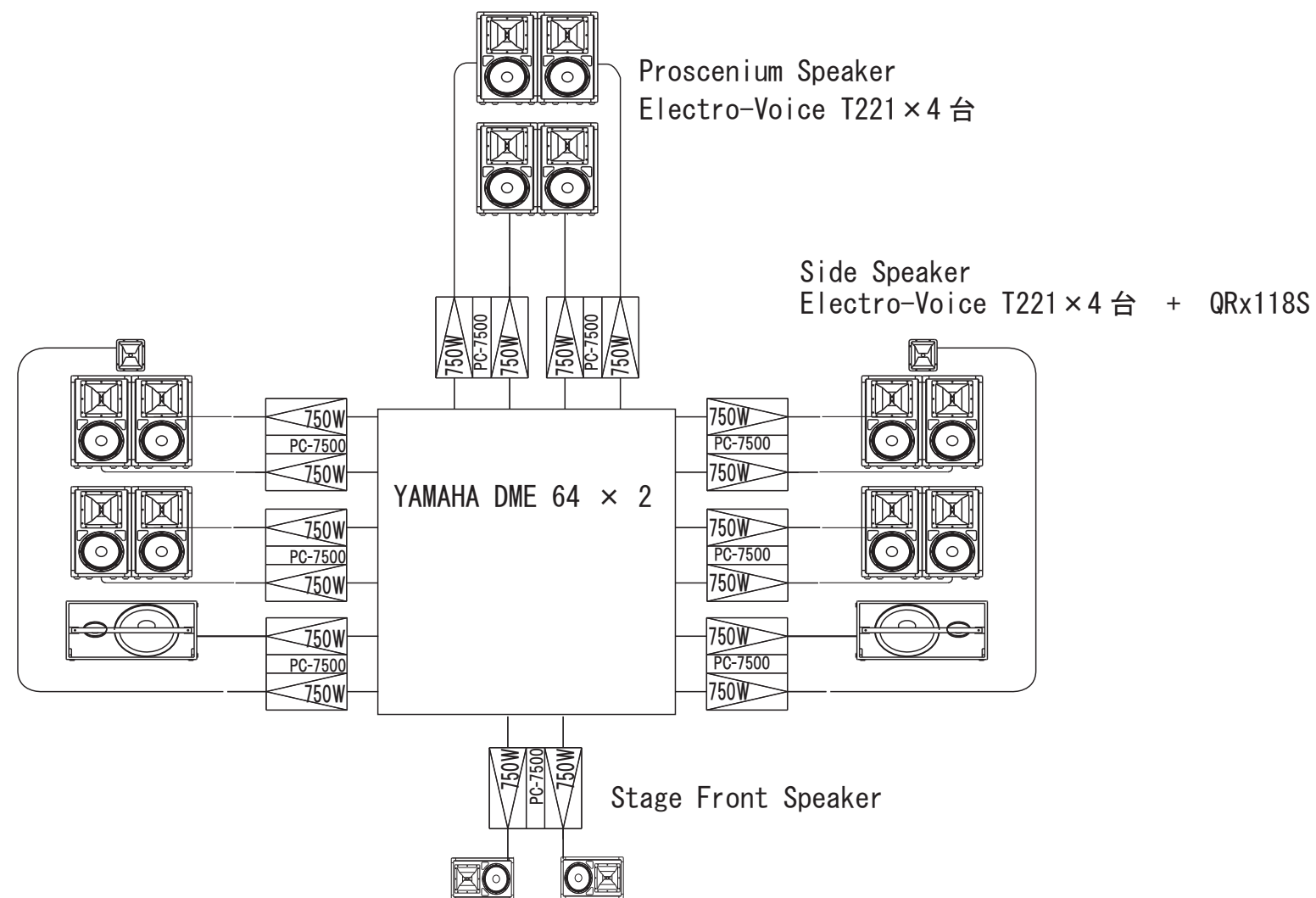

ホール送り例

6chでホール送りの場合		
1	Proscenium	L
2	Proscenium	R
3	Side	L
4	Side	R
5	Front	L
6	Front	R

2chでホール送りの場合

1	House Total	L
2	House Total	R